

Secadora con bomba de calor, 9 kg, Blanco
3SB090B



3SB090B

- Clase de eficiencia energética A++ (dentro del rango A+++ a D).
- Control de secado por sensor de humedad.
- Filtro de fácil limpieza.
- Capacidad: 9 kg.
- Display LED táctil de gran tamaño.
- Indicación de tiempo restante, estado de programa y fin diferido hasta 24 h.
- Programas especiales: Súper rápido 40 min, Camisas, Lencería, Acabado lana, Toallas, Edredones sintéticos, Almohadas, Ropa de exterior, Mix, Temporizado caliente, Temporizado frío, Algodón, Sintéticos.
- Funciones: Menos plancha, Media carga, Secado delicado.
- Función Pausa+carga: apertura de la puerta durante el ciclo de secado.
- Puerta de cristal.
- Iluminación interior del tambor mediante LEDs.
- Tambor SoftCare con palas asimétricas.
- Paneles laterales antivibración.
- Ciclo especial de enfriamiento antiarrugas de 120 min tras la finalización del programa.
- Bloqueo de seguridad para niños.
- Posibilidad de conexión a desagüe.
- Tubo de desagüe incluido.
- Posibilidad de instalación bajo encimera en muebles de altura 85 cm o más.
- Posibilidad de instalación en columna junto con una lavadora mediante el kit de unión 3AS220B (con mesa extraíble) o 3AS110B (sin mesa extraíble).
- Consumo de energía anual: 259 kWh.
- Potencia sonora: 64 dB(A) re 1 pW.

Accesorios opcionales

3AS500 Tubo de evacuación de 2 m. para secadora

WTZ27400 Kit de unión con mesa extraíble

WTZ27410 Kit de unión (sin mesa extraíble)

WTZPW20D

Accesorios incluidos

4242006302238

Secadora con bomba de calor, 9 kg, Blanco
3SB090B

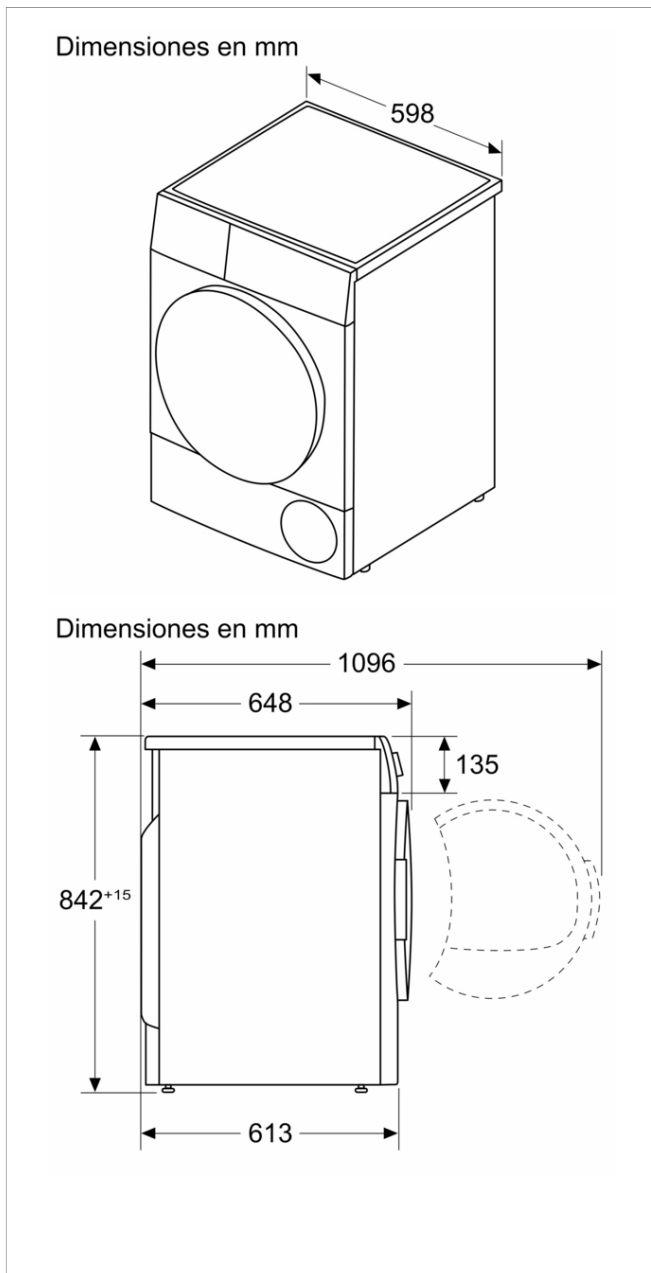

Características

Tipo de construcción: Independiente
 Tapa desmontable: No
 Bisagra de la puerta: a la derecha
 Color de la puerta: Blanco
 Longitud del cable de alimentación eléctrica: 145,0 cm
 Dimensiones de instalación necesarias (H x W x D): 842 x 598 x 613 mm
 Peso neto: 56,4 kg
 Volumen del tambor: 112 l
 Gases fluorados de efecto invernadero: No
 Tipo de refrigerante: R290
 Unidad herméticamente sellada: Sí
 Cantidad expresada en equivalente a CO2: 0,000 t
 Potencia de conexión: 625 W
 Intensidad corriente eléctrica: 10 A
 Tensión: 220-240 V
 Frecuencia: 50 Hz
 Proceso de secado: Secadora automática
 Capacidad de algodón - NUEVA (2010/30/EC): 9,0 kg
 Clase de eficiencia energética (2010/30/EC): A++
 Consumo de energía de secadora eléctrica, carga completa - NUEVA (2010/30/EC): 2,11 kWh
 Duración del programa estándar de algodón con carga completa: 238 min
 Consumo de energía de secadora eléctrica, carga parcial - NUEVA (2010/30/EC): 1,22 kWh
 Duración del programa estándar de algodón con carga parcial: 143 min
 Medición de consumo energético anual, secadora eléctrica - NUEVA (2010/30/EC): 259,0 kWh/a
 Consumo de energía en modo apagado - NUEVA (2010/30/EC): 0,15 W
 Consumo de energía en modo sin apagar - NUEVA (2010/30/EC): 0,50 W
 Medición de duración del programa: 184 min
 Clase de la eficiencia de la condensación (2010/30/EC): B
 Media de la eficiencia de condensación con carga completa (%): 85 %
 Media de la eficiencia de condensación con carga parcial (%): 85 %
 Medición de eficiencia de condensación (%): 85 %

Características de consumo y conexión

2024-06-05